

D-ECKWEILER
connecting flow to purity

VERTEILERSYSTEME

LÖSUNGEN FÜR
DIE HALBLEITERINDUSTRIE

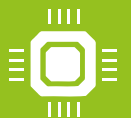

MICRO
ELECTRONICS

WIR SETZEN NEUE STANDARDS. Mit maßgeschneiderten Lösungen.

Herkömmliche Verfahren zur Herstellung von Verteilern, die auf Rohren und T-Stücken basieren, sind in der Regel sehr zeitintensiv und erfordern ein hochqualifiziertes Fachpersonal aufgrund der Schweißarbeiten. Wir setzen auf einen innovativen Ansatz: Mit vormontierten Einheiten und Verbindungen erleichtern wir den Systemaufbau erheblich. **Dadurch sparen Sie wertvolle Zeit und Ressourcen vor Ort.**



Die Minimierung von Schweißnähten bei der Installation vor Ort erhöht Ihre Effizienz und minimiert gleichzeitig das Risiko. Die Vorteile der Dockweiler Verteiler-Vorfertigung auf einen Blick:

1. Innovative Lösungen für die Montage der Verteilersysteme vor Ort ✓
2. Hochwertige Komponenten aus spezifischem Edelstahl ✓
3. Weniger Schweißnähte minimieren das Risiko von Leckagen (bis zu 70%) ✓
4. Modernste Schweißtechnik ✓
5. Reinraumfertigung für UHP- und CFOS-Verteiler ✓
6. Kundenspezifisch für einfache Installation ✓
7. Umfassende technische Dokumentation ✓
8. Rückverfolgbarkeit vom Vormaterial bis zum Endprodukt ✓
9. Weltweite, direkte Lieferung zum Installationsstandort ✓

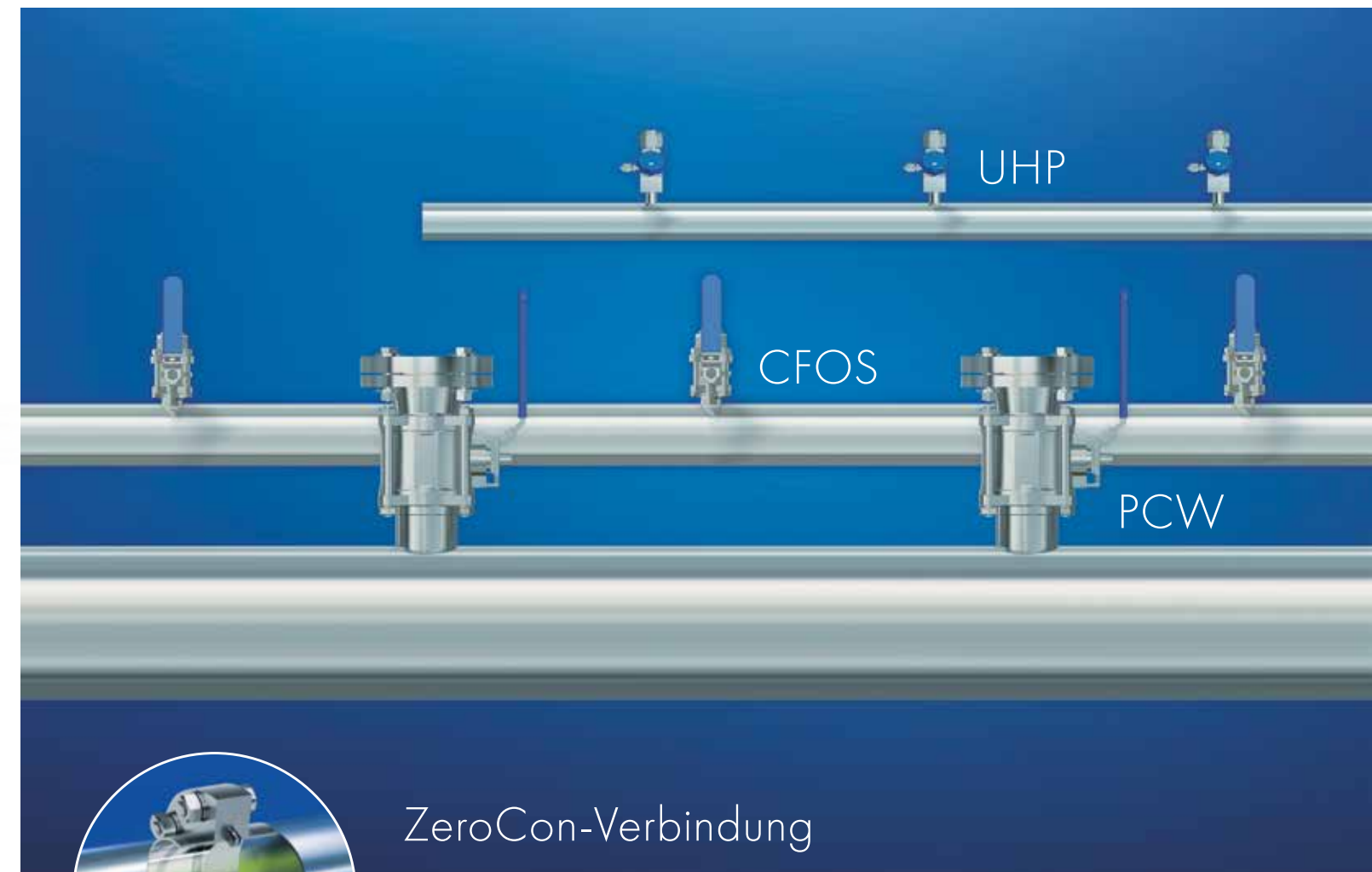

ZeroCon-Verbindung

Mit Verbindungen wie der einzigartigen ZeroCon-Verbindung lassen sich Dockweiler-Verteiler noch einfacher installieren: ZeroCon hat die Dichtigkeit einer Schweißnaht und ermöglicht so die einfache Montage der Verteiler vor Ort.

KNOW-HOW BIS INS KLEINSTE DETAIL: Profitieren Sie von unserer Erfahrung in der Halbleiterindustrie.

Die Dynamik der Entwicklungen in der Halbleiterindustrie steigt von Jahr zu Jahr: Künstliche Intelligenz, Cloud-Computing, autonomes Fahren und viele weitere Aspekte der Digitalisierung führen zu einer hohen Komplexität der Produkte. Die Anforderungen an die industrielle Produktion steigen immens. Mit unseren spezifischen und hochreinen Rohrleitungssystemen leisten wir hier einen wichtigen Beitrag zur Produktionssicherheit.



Verteiler für UHP-, CFOS- und PCW-Systeme der Halbleiterindustrie an unterschiedlichen Projektstandorten weltweit:

- Segmente mit einer Länge bis zu 7,31 m (24 ft.) ✓
- Vom Kunden vorgegebene Anzahl an Ventilen in definierten Abständen ✓
- Vollständig getestet, montiert, gereinigt und verpackt ✓
- Kundenspezifisches Design ✓
- Fertigung an Dockweiler-Standorten ✓
- Montage beim Kunden vor Ort ✓

Höchste Qualität für maximale Anforderungen

- Vorfertigung in einer zertifizierten Produktionsumgebung ✓
- Fertigung im Reinraum ISO-Klasse 4/6/8 (FD Class 10/1000/100000) ✓
- Reinraum-Überwachung: Partikel, Sauerstoff und Luftfeuchtigkeit ✓
- 100% Helium-Lecktest: 1×10^{-7} scc/sec (für PCW und CFOS) / 1×10^{-9} scc/sec (für UHP) ✓
- Schweißprotokoll und Qualitätszertifizierung ✓
- Kennzeichnung und Rückverfolgbarkeit ✓



Schweißtechnologie: SEMI F78-0611 / F81-0611



Reinraum ISO-Klasse 4/6/8



Oberflächenbearbeitung



Metallbearbeitung



Höchste Reinheit von bis zu $RA \leq 0.13 \mu m$



Einheitliche Dokumentation

FÜR ALLE VERSORGUNGSLIETUNGEN: Vom Prozesskühlwasser bis zu hochreinen Gasen.

Unterschiedliche Systeme - eine Lösung: Verteilersysteme von Dockweiler für Prozesskühlwasser, Bulkgas, Spezialgas und Reinstgasanwendungen.



Prozesskühlwasser (PCW)

Oberflächenbearbeitung PCW

metallblank

Abmessungen PCW

- Maximale Länge 7,31 m / 24 ft.
- Rohrdurchmesser von NPS3 bis NPS12
- Tube-Abmessungen möglich

Werkstoffe PCW

- 316L (UNS S31603) und 304L (UNS S30403)

Optionen PCW

- Rohrenden rechtwinklig geschnitten
- Optional mit speziellen Kupplungen/Anschlüssen

Ventile PCW

- Ventile gemäß Kundenspezifikation



Bulk-/Spezialgas (CFOS)

Oberflächenbearbeitung CFOS

metallblank / anodisch gereinigt

Abmessungen CFOS und UHP

- Maximale Länge 7,31 m / 24 ft.
- Rohrdurchmesser von 1/2 bis 6"
- Sonderabmessungen gemäß Kundenspezifikation

Werkstoffe CFOS und UHP

- 316L (UNS S31603) and 304L (UNS S30403)
- Sonderwerkstoffe möglich

Optionen CFOS und UHP

- Für das Orbitalschweißen vorbereitete Rohrenden
- Optional mit ZeroCon-Verbindung (für UHP) oder Evans Presslok (für CFOS)

Ventile CFOS und UHP

- Ventile gemäß Kundenspezifikation



Reinstgas (UHP)

Oberflächenbearbeitung UHP

Electropolished

EFFIZIENTE LÖSUNGEN. Mit cleveren Verbindungen.

Technische Lösungen, die sich auszahlen. Mit Verbindungen – wie der einzigartigen ZeroCon-Verbindung, Presslok oder Kupplungen für PCW – sind die Lösungen von Dockweiler einfach zu installieren und äußerst effizient.

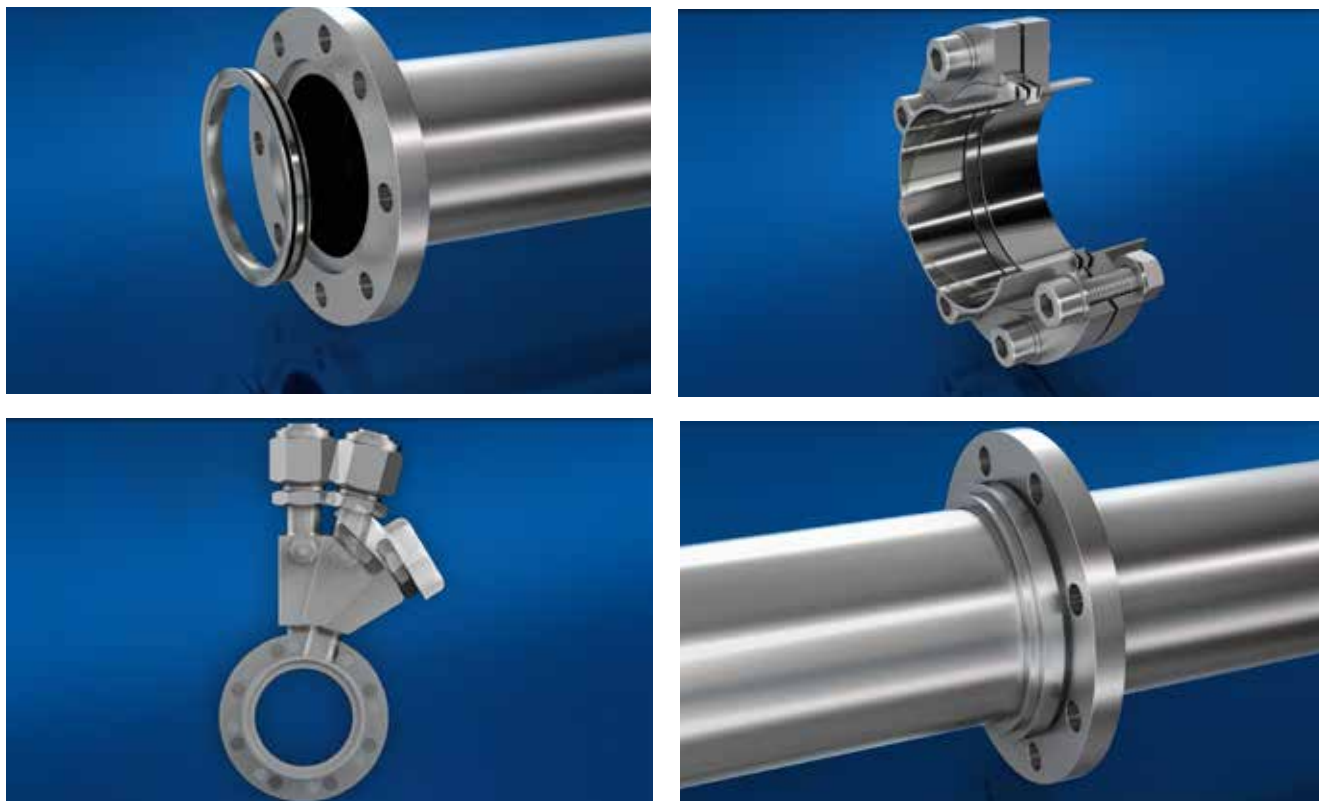

ZeroCon ab 1" mit Flanschanschluss

ZeroCon ist die einfache und effiziente Lösung, wenn es um eine solide Verbindung geht. ZeroCon kombiniert alle Vorteile einer lösbaren Verbindung mit denen einer Schweißnaht. Diese einzigartige Verbindung ist als geschraubte Version (bis zu 1 Zoll) und als Flansch-Version (1-4 Zoll) erhältlich. Für CFOS-Anwendungen eignet sich das Presslok-System zur Verbindung von Verteilern. Bei großen PCW-Durchmessern sind spezielle Kupplungen verfügbar.



Spezielle Kupplungen für große PCW-Durchmesser



ZeroCon geschraubte Version bis 1"



Presslok-System für CFOS-Anwendungen

Das "Dockweiler Solutions-Team" an Ihrer Seite

Maßgeschneiderte Lösungen wie unsere Verteilersysteme sind fortschrittliche Systemkomponenten für industrielle Prozesse. Unser Ziel ist es, gemeinsam mit Ihnen die beste Lösung für Ihren Prozess zu entwickeln. Das bedeutet Kosteneinsparungen bei der Herstellung der Komponenten und auch bei der Montage. Wir verstehen uns als Technologiepartner für Effizienz, Verbesserung und Optimierung in den Bereichen der Mikroelektronik.

DOCKWEILER QUALITÄT.

Ganz gleich, was Sie vorhaben.



Die Digitalisierung zählt hier zu den Schlüsseltechnologien unserer Zeit. Die Halbleiterindustrie ist gefordert, sich permanent neuen Herausforderungen zu stellen und Lösungen anzubieten. **Hier ist Dockweiler Ihr verlässlicher Partner.**



Profitieren Sie von der Dockweiler-Expertise

- Pionier in der Entwicklung von hochreinen Oberflächen für die Halbleiterindustrie ✓
- Fertigungsspezialist für hochreine Verteilersysteme ✓
- Alles aus einer Hand - von Rohren und Formteilen bis zu Sonderlösungen ✓
- Die Dockweiler-Oberflächenqualitäten finetron, TCC und ultron sind bewährter Industriestandard ✓
- WebCert Online-Zertifikate zur einfachen Dokumentation ✓
- Langjährige Zusammenarbeit mit führenden Armaturenherstellern ✓
- Über 40 Jahre intensive Kundenbeziehungen: Produktion von mehr als 100.000 geschweißten Abzweigen für große Mikrochip-Hersteller in den letzten 3 Jahren ✓
- Weltweite Produktionsstandorte ✓
- **Erhebliche Kosteneinsparungen gegenüber konventioneller Verteilerfertigung ✓**

Dockweiler AG

An der Autobahn 30
19306 Neustadt-Glewe
Germany

☎ + 49 38757 58-0

✉ sales@dockweiler.com



www.dockweiler.com