

D-CKWEILER

connecting flow to purity



흐름에서 영감을 받아 Dockweiler(더크바일러)

하이테크 업계에 고순도 액체와 가스 매질의 운송을 위한 스테인리스 스틸 튜브 및 부품



A 국제적 전문성을 가진 가족 소유 기업.

오늘날

가족 책임 운영체계 회사인 독일 기업 Dockweiler는 고품질 스테인리스 스틸 튜브 시스템과 부품 제조 업계를 선도하는 국제적인 제조기업입니다. 오늘날까지 60년간 당사의 이름은 최고의 품질, 훌륭한 서비스, 의욕적인 직원과 혁신적인 솔루션을 의미하고 있습니다. 당사는 헌신, 전문성, 신뢰로 장기간의 고객 만족도와 고객 충성도를 만들어 냈습니다. 태국의 공장, 네덜란드, 영국, 이스라엘의 자회사, 전 세계 40개가 넘는 국가에 위치한 대리점을 통해 당사는 국제적으로 고객들을 위한 짧은 리드 타임과 전문적으로 현장 지원을 약속합니다.

Dockweiler AG는 오랜 전통의 전문성을 가진 혁신적인 기업입니다. 함부르크에서 1955년 설립된 기업으로, 처음에는 철물 장비 사업을 시작했습니다. 이후 사업 대상을 표준 적용이 가능한 심리스 튜브(이음매 없는 관)로 변경하였습니다. 오늘날 Dockweiler는 반도체, 제약, 생명공학, 광전지와 같은 하이테크 업계에서 사용하는 고순도 스테인리스 스틸 튜브 시스템을 전문으로 취급합니다.

오늘



흐름에서 영감을 받아 - 60년의 기간

오늘날 당사는 최상의 품질을 가진 튜브 시스템, 지원, 고객 서비스로 훌륭한 평판을 받는 글로벌 기업이 되었습니다. 당사의 개발, 품질 보증, 그리고 제작을 맡은 직원들의 전문성과 헌신을 통해 당사는 60년 동안 신뢰할 수 있는 전문적 파트너라는 업계의 인정을 받을 수 있었습니다!

품질에는 타협이 없습니다.

이 점에 관해서는 의심할 여지가 없습니다. 예를 들어 Dockweiler에서는 10명 중 1명의 직원이 품질 보증 업무를 수행하면서 당사의 표준을 지속적으로 높은 수준으로 유지합니다. 당사의 지원과 서비스 역시 Dockweiler의 품질 표준에 중요한 기여를 하고 있습니다. 당사의 전문가들은 모든 사양에 정확한 지식을 보유하고 있으며, 올바른 제품을 선택할 수 있도록 전문적인 조언을 제공할 수 있습니다. 당사의 엔지니어들은 맞춤 부품을 계획 및 설계하여 귀사가 이를 실현할 수 있도록 지원할 것입니다.

당사의 아심 찬 고객들은 혁신적인 제품, 원활한 서비스와 충분한 자격을 갖춘 자문과 같이 Dockweiler가 제공하는 완벽한 솔루션의 진가를 알아보십니다.

튜브 & 피팅

표준 및 coax 연결
제약용 호스(Pharma Hoses)와 주름형 스테인리스 스틸 호스(Corrugated Stainless Steel Hoses)



고객 맞춤형 솔루션

매니폴드, 베셀 및 맞춤 피팅



BUBBLER 시스템

Bubbler 및 부속품



부품 및 밸브

볼 밸브, 퍼지 톨
가스 스틱, 프레스락(Presslok)



서비스

클린 룸, 엔지니어링 지원,
에코 퍼지(EcoPurge), 트레일러 플랫폼형 컨테이너



문서 및 인증

인증 제조, WebCert,
고객 맞춤 문서



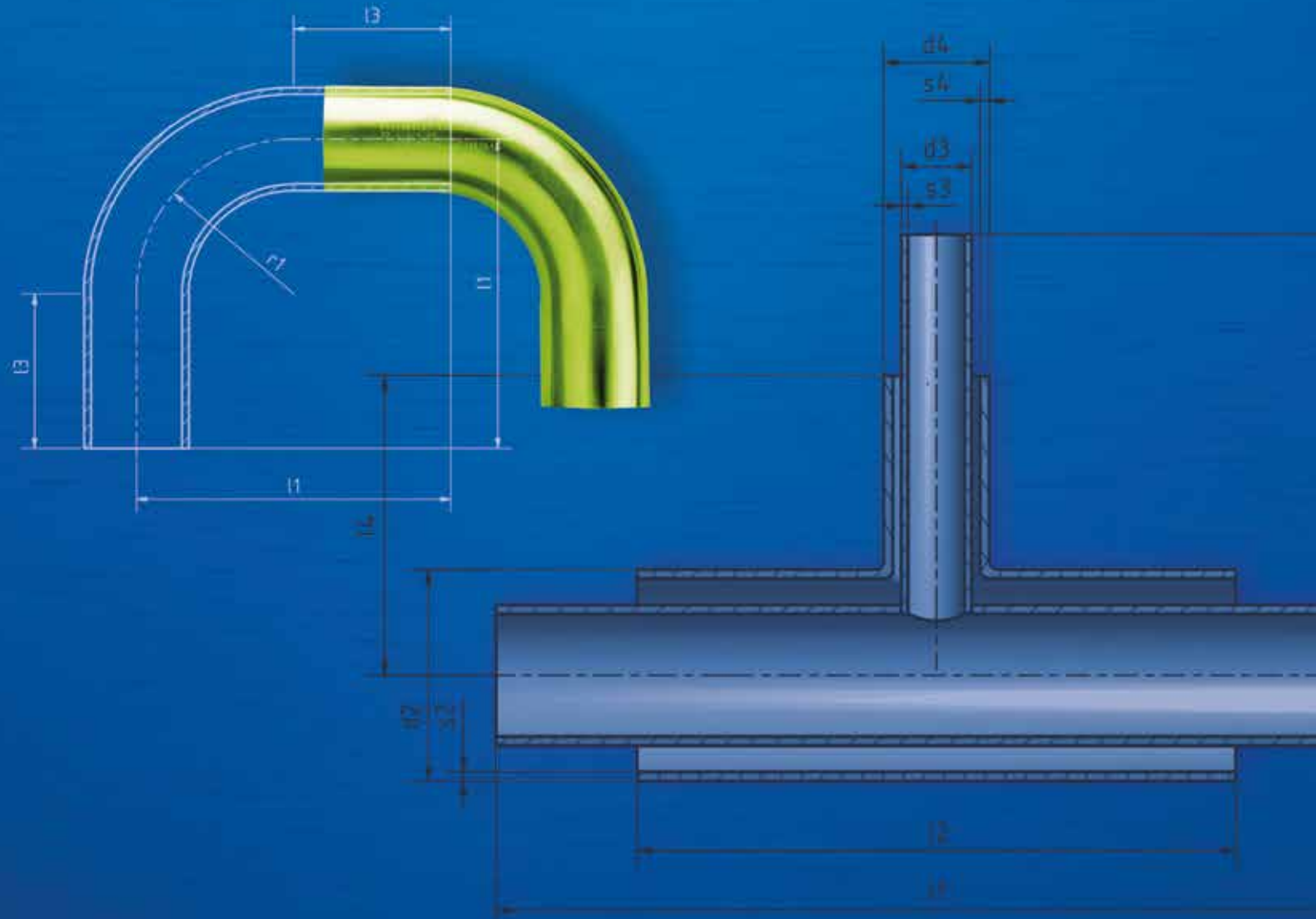

당사는 특별하고 시도 및 검증된 추가적인 장점을 지닌 제조방법을 제공합니다.

전문성

당사의 고객들이 원하는 것이 orbital welding, 표면 최적화, 클린 룸 제조, 그 무엇이든 당사는 무엇을 제공해야 할지 확실히 알고 있습니다. Dockweiler는 광택, 산처리(pickled), 양극 세정 또는 전해 연마와 같은 특정한 표면을 제공합니다. 표면 최적화와 표면 마무리에 관한 수십 년간의 경험과 전문성을 바탕으로, 당사는 고객에게 Ra 0.13 μm 까지의 표면 조건을 시행하는 특정분야에 최고의 조언을 드릴 수 있습니다.

전문성



용접

orbital welding에 있어서 Dockweiler는 변색 방지, 용접층의 델타 페라이트 최소화, 전기 화학 부식 테스트를 표준으로 제공합니다. Dockweiler가 특수하게 개발한 용접기를 사용하여 자격을 갖춘 숙련된 직원이 적절한 실행을 보장합니다. 모든 작업은 적용되는 표준방법과 고객의 요구에 맞추어 실행됩니다.

클린 룸 제조

당사의 고객들은 제품에 대해 보다 높은 수준의 표면 품질과 순도를 요구합니다. 이런 요구 사항을 충족하기 위해 당사는 당사의 ISO 4 클린 룸에서 매니폴드와 bubbler 같은 고순도 요구 부품을 collaring 하고 용접하고 조립하고 시험하고 포장합니다.

이음 고리(COLLARING)

Dockweiler는 Tee 관, 최대 20ft 길이의 매니폴드, CIP 랜스/링 등의 collaring에 오랜 경험을 보유하고 있습니다. 매일매일 당사의 전문가들은 collaring을 개선하는 것을 목표로 하여 노력했고, 이 덕분에 좁은 공간의 collar(이음고리)가 당사의 특별한 경쟁력 중 하나가 되었습니다.

특수 제작 방법

부식 방지 소재와 복합적 모양으로 제작된 매니폴드, 데드 스페이스를 최소화하고 세척이 간편한 표면을 가진 밸브 매니폴드, 이런 제품들은 당사가 매일 충족하는 특수 제작 요건 중 일부일 뿐입니다. 이런 특수 제작 방식을 통해 당사의 전문가들은 설계 및 제품 관리에서 수년간 쌓아 올린 지식을 펼칠 수 있게 되었습니다. 모든 특수 부품은 당사의 품질 관리 직원이 국제 및 국내 표준을 준수하고 시험하며, 세부적인 정보를 담은 문서와 함께 고객에게 발송합니다.

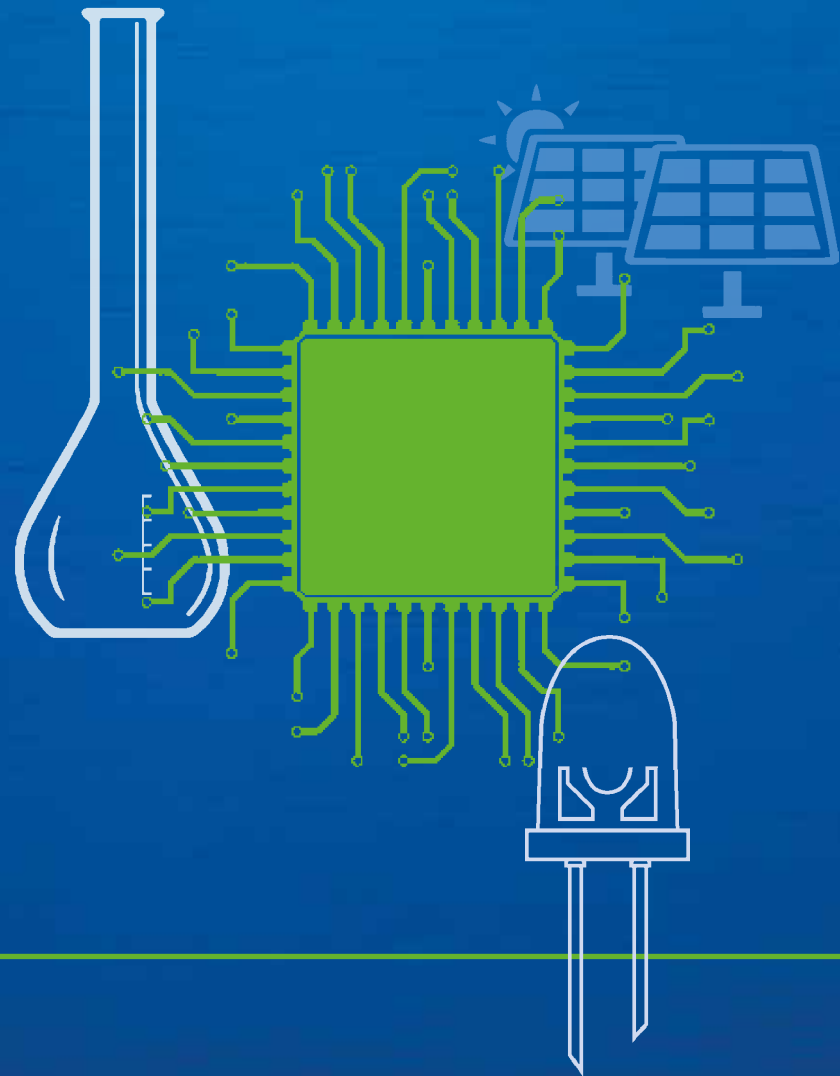

솔루션

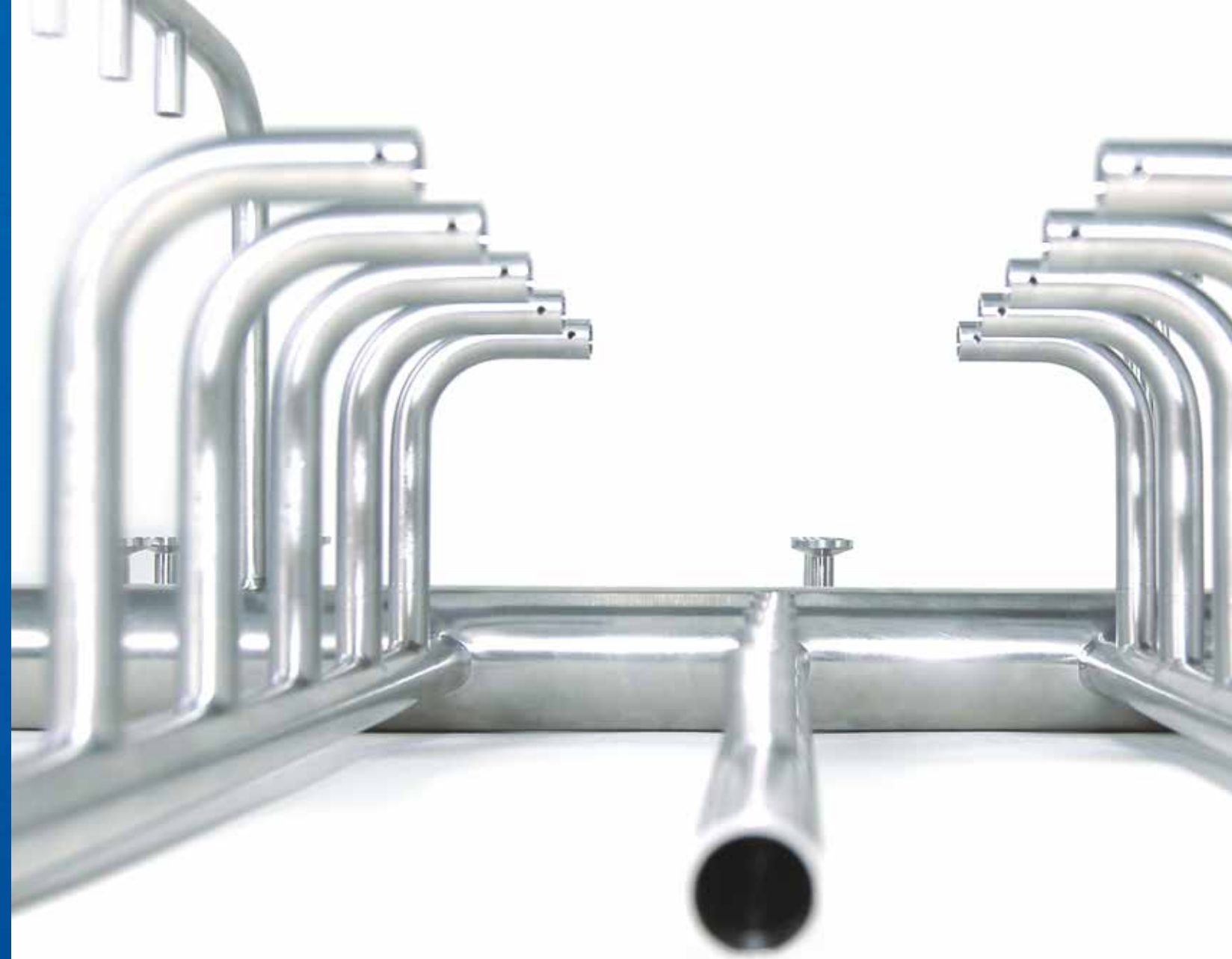

**당신이 그려 낸다면
우리는 제작할 수 있습니다!**

Dockweiler는 특정 요건에 맞는 제품 및 품질 등급을 제공합니다. 주로 반도체, 제약, 생명공학, 분석 및 광전자 업계에 필요한 제품을 제작하고 있습니다.

주입용 고순도수(EDI) 제조, 청색 LED 제조 혹은 플라즈마 반응로에서의 에너지 생산 등 목적이 무엇이든 모든 업계와 모든 적용 분야는 스테인리스 스틸 튜브 시스템 제작에 있어 각자의 특수한 과제를 요구하고 있습니다. 실행에 있어, Dockweiler의 규칙은 단순합니다. 고객이 아이디어를 스케치할 수만 있다면, 당사가 고객이 원하는 대로 제품을 제작합니다.

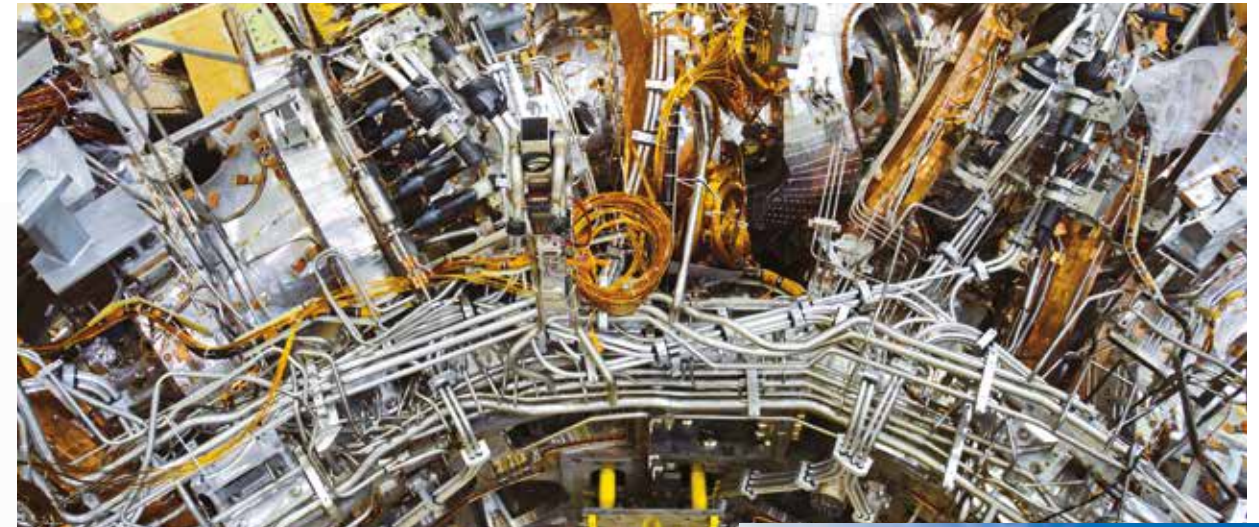
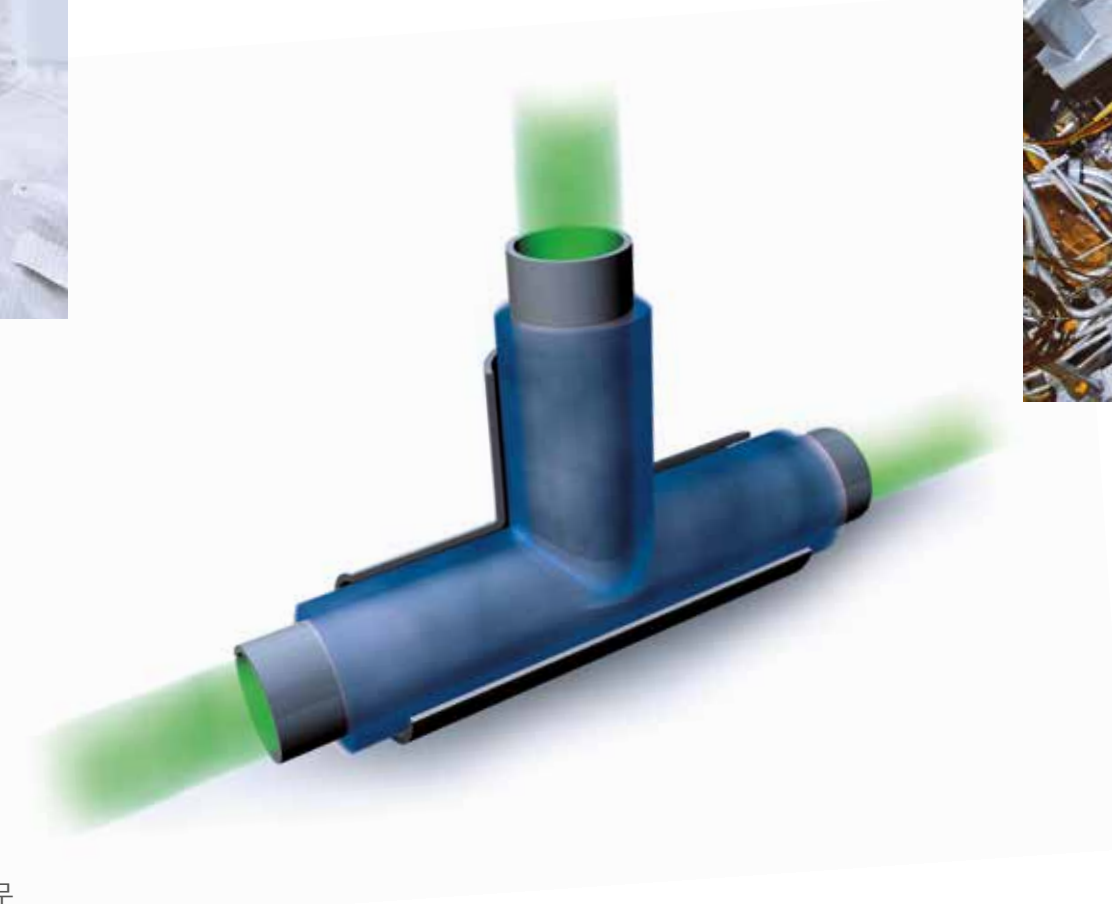

솔루션

제약 및 생명공학 업계를 위한 공정 안전성

주사 약제, 혈청, 혹은 다른 약제 및 약물제제 등 그 목적이 무엇이든, 당사는 소프트 씰(soft seal)은 물론 튜브와 성형 부품(molded parts)과 같은 침수성 부품(wetted components)의 완전한 추적성과 우수한 세척성(cleanability)에 집중합니다.

모든 부품은 Dockweiler의 번호, 크기, 소재 및 요청에 따라 용점(the melt)이 표시됩니다. 호스와 소프트 씰도 당연히 제약 표준을 충족하며, 제조 과정에서는 최상의 공정 안정성을 보증합니다.

EHEDG(European Hygienic Engineering and Design Group)의 회원기업이자 국제 ASME BPE 위원회의 지속적이고 활동적인 회원기업으로서, Dockweiler는 항상 최신 동향을 파악하고 있습니다. ASME BPE 요건을 준수하며 제작된 bpe-direct 제품군의 모든 표준 크기는 Sf1 및 Sf4 등급에 적용됩니다.

고순도 가스 및 주요 매질의 안전한 운송

마이크로프로세서가 점점 더 작아지고 더 강력해짐에 따라 반도체 산업은 더욱 높은 표면 품질 표준을 요구하고 있는 추세입니다. 고순도 공정 가스를 필요한 장소로 안전하게 운반하기 위해 당사는 모든 유명 반도체 제조사가 사용하는 특수 표면 마감재를 개발했습니다.

적절한 표면 마감을 원하는 고객의 요구사항에 따라, 당사는 혁신적인 UHP, CFOS, PCW 솔루션을 제공합니다. Dockweiler의 독자적인 클린 룸에서 제작, 용접 및 포장됩니다. 이는 현장 설치를 더욱 쉽고 간편하게 만들어 명백히 시간과 비용을 절약하는 장점을 제공합니다.

DOCKWEILER에게 있어 신에너지 세상은 이미 현실이 되었습니다.

고객 및 공급 업체와의 긴밀한 협업을 통해, 당사는 이미 Wendelstein 7-X 및 국제 ITER 리서치 프로젝트와 같은 가장 선진적인 핵융합 원자로에서 사용되는 솔루션을 개발하고 있습니다. 3D 곡선 스테인리스 스틸 튜브 시스템의 초정밀성과 안정맞춤형 제작 요구에 많은 어려움을 겪었지만, 결국에는 어려움을 당당히 해결했습니다. 게다가, 당사의 맞춤 솔루션은 연구 시설에서만 사용되는 것이 아니라 광기전 태양전지의 제작 및 생산에도 사용되고 있습니다.

신 재생 에너지 사업 뿐 아니라, 당사는 스테인리스 스틸 튜브 시스템은 안데스산맥 속 칠레의 아타카마 사막에 위치한 ESO-(European Southern Observatory)가 운영하는 천문 관측소 같은 다른 리서치 프로젝트에도 적용되고 있습니다.



비전

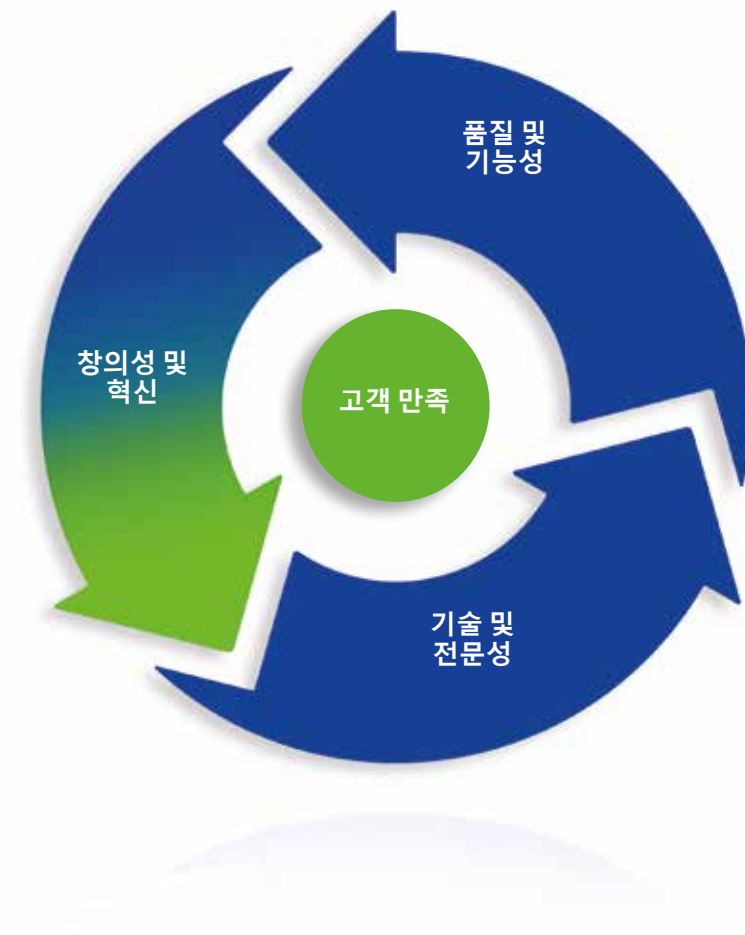

**“흐름에서 영감을 받아”라는 말은
열정, 영감, 혁신을 표현합니다.**

“영감을 받다(Inspired)”는 열정과 영감뿐 아니라 혁신을 표현합니다. “흐름(Flow)”은 가스와 액체 매질을 다루는 당사의 핵심 사업을 표현합니다.

오늘날 Dockweiler는 스테인리스 스틸 튜브 시스템 업계를 선도하는 국제적 제조 기업 중 한 곳입니다. Dockweiler는 수십 년간 엔지니어링 솔루션을 제공해 왔으며, 순도와 정밀성의 가장 높은 표준을 충족시키는 맞춤 조립체를 제작해 왔습니다. Dockweiler의 성공을 결정짓는 중요한 요소는 기업과 고객 간의 협업입니다. 그리고 당사는 미래의 도전과 혁신을 위한 올바른 조건을 창조하는 흐름을 계속 유지하고 있습니다.



비전

철물 사업에서 국제적인 제조업체까지

Dockweiler는 스테인리스 스틸 튜브의 유능한 전문가에서 튜브 시스템의 공급 업체로 성장했습니다. 최신 제조 방법과 필요한 기술 및 엔지니어링 전문성을 이용해 당사는 시스템 부품을 사전에 제조하고 최적화할 수 있습니다.

이는 반도체 업계가 요구하는 높은 표준을 충족하기 위한 orbital welding 기술의 진보로 시작했습니다. 당사의 제품과 서비스의 높은 품질 표준은 향후 교육을 위한 지속적인 투자와 새로운 영역의 제품 제작 개발을 통해서 장기간에 걸쳐 이루어져 온 것입니다.

당사의 직원은 가장 중요한 자산입니다

오늘날 Dockweiler AG는 노이슈타트 글레베(Neustadt-Glewe)에 위치한 본사에 200명 이상의 직원과 함께하고 있습니다. 전 세계적으로는 유럽, 미국, 아시아의 자회사와 40개 이상의 대리점에 350명의 직원을 고용하고 있습니다.

당사는 직원들이 제대로 훈련을 받고 적절한 자격을 갖추도록 하고 있습니다. 따라서 당사는 기업의 지속적인 훈련과 교육을 중요한 가치로 여기고 있습니다.

당사는 특히 직원들의 뛰어난 프로페셔널 자질과 더불어 사회적 기량에 특별한 중요성을 둡니다.



CREATIVITY AND INNOVATION: KEY FACTORS

시장 근접성과 기업가 정신이 바로 창의성과 혁신의 원동력입니다. Dockweiler에서 이런 요소는 고객 만족을 이끌어 내는 중추적인 역할을 하고 있습니다. 여기에는 당사의 고객 및 공급 업체와 신뢰로 쌓은 파트너십뿐 아니라 기업 내부의 파트너십도 포함됩니다.

당사에서 지속 가능성이란 자원을 처리하고 사용하는 일에 있어 환경을 존중하는 방식으로 기업을 운영하는 것을 의미합니다. 우리의 아이들과 자손들이 온전한 환경과 안정적인 경제 및 사회적 조건에서 살 수 있도록 하기 위해, 당사는 원자재와 에너지 소비에 있어 책임감 있는 접근 방식을 택하는 것이 중요하다고 생각합니다. 당사의 환경 관리 시스템은 ISO 14001:2015 인증을 받았습니다.

기업 내에서는 IT부터 제작까지 모든 공정 단계를 정기적으로 전문 팀이 검토하고 있으며, 대체 방안도 탐색하고 있습니다.



60년의 전통,
그리고 이야기는 계속됩니다.



1950년대~1960년대

유럽, 특히 독일에서 „경제적 기적“이 일어나는 재건의 시기가 시작 당시 소비에트 연방에서는 인공위성 „스푸트닉“(1957)을 발사하고 미국에서는 아폴로 11호(1969)를 통해 인류 최초로 달에 착륙합니다.

베를린 장벽 설치(1961).

1970년대~1980년대

1971년 최초로 마이크로칩이 개발됩니다. Apple과 Microsoft 사가 설립되며 개인 컴퓨터의 시대가 열렸습니다. 광섬유 케이블의 개발이 커뮤니케이션 산업에 혁명을 일으켰습니다.

베를린 장벽의 붕괴(1989).

1990년대

인터넷이 상업적 용도로 사용되며 PC가 가정에 설치되기 시작합니다. 휴대전화를 일반적으로 사용할 수 있게 되었습니다. 1997년 NASA의 패스파인더가 화성에 착륙했습니다.

독일의 통일(1990).

2000s-2010s

세계화가 시작되며 인터넷이 우리의 삶을 더 많이 결정합니다. 스마트폰과 태블릿으로 데이터에 지속적으로 액세스할 수 있게 되었습니다. 또한 광전지와 같은 발전 대체 수단이 증가했습니다.

유럽 연합의 출범(2002).

문의처

Dockweiler AG

An der Autobahn 10/20
19306 Neustadt-Glewe
Germany

전화번호: + 49 38757 58 0

팩스: + 49 38757 58 222

이메일: sales@dockweiler.com

웹사이트: www.dockweiler.com

